

# URANUS S4600 - prise de mesure

Stores bannes demi coffre motorisé ou manuel

## Dimensions hors tout

Largeur min. 2100 / max. 5920 mm  
Avencée 1.5 m / 2 m / 2.5 m / 3 m

## Nombre de supports

Largeur  $\leq 4740$  mm  $\leq 5920$  mm  
Nombre 2P 3P

## Encombrement

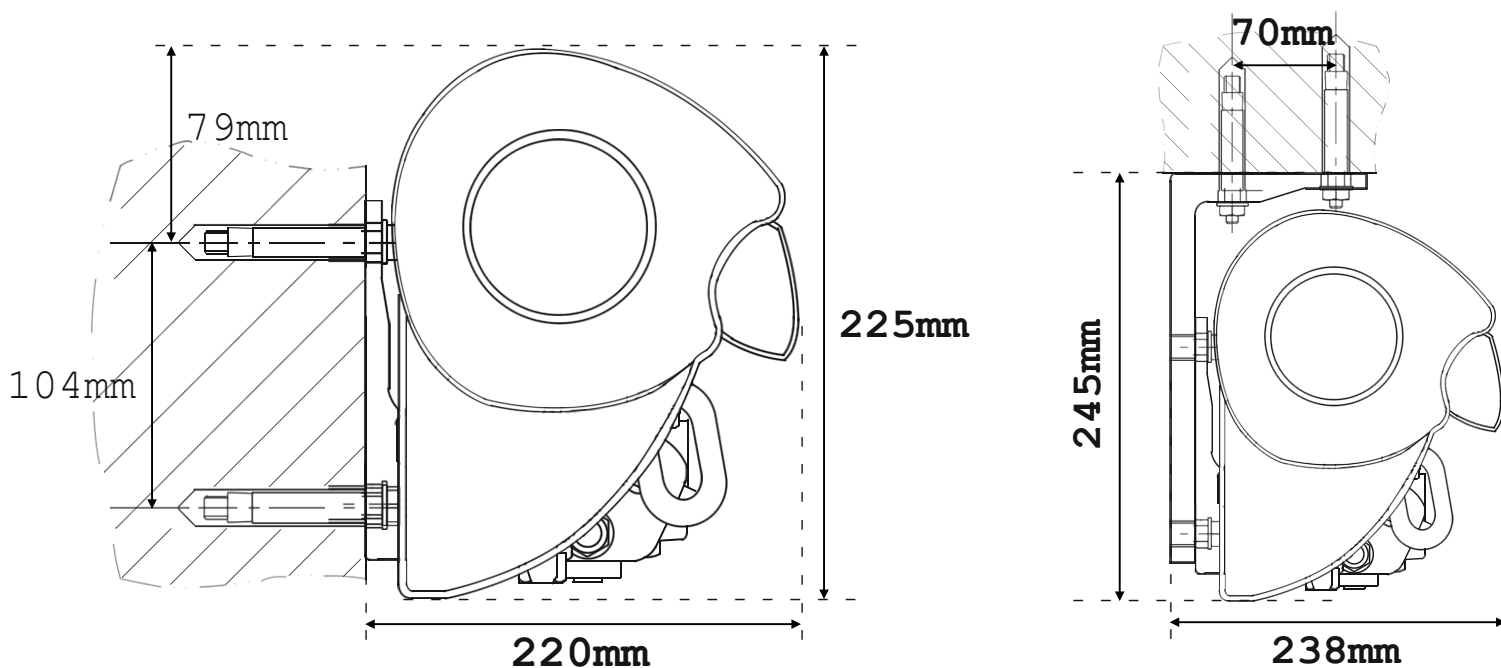

## Supports muraux (façade / plafond)

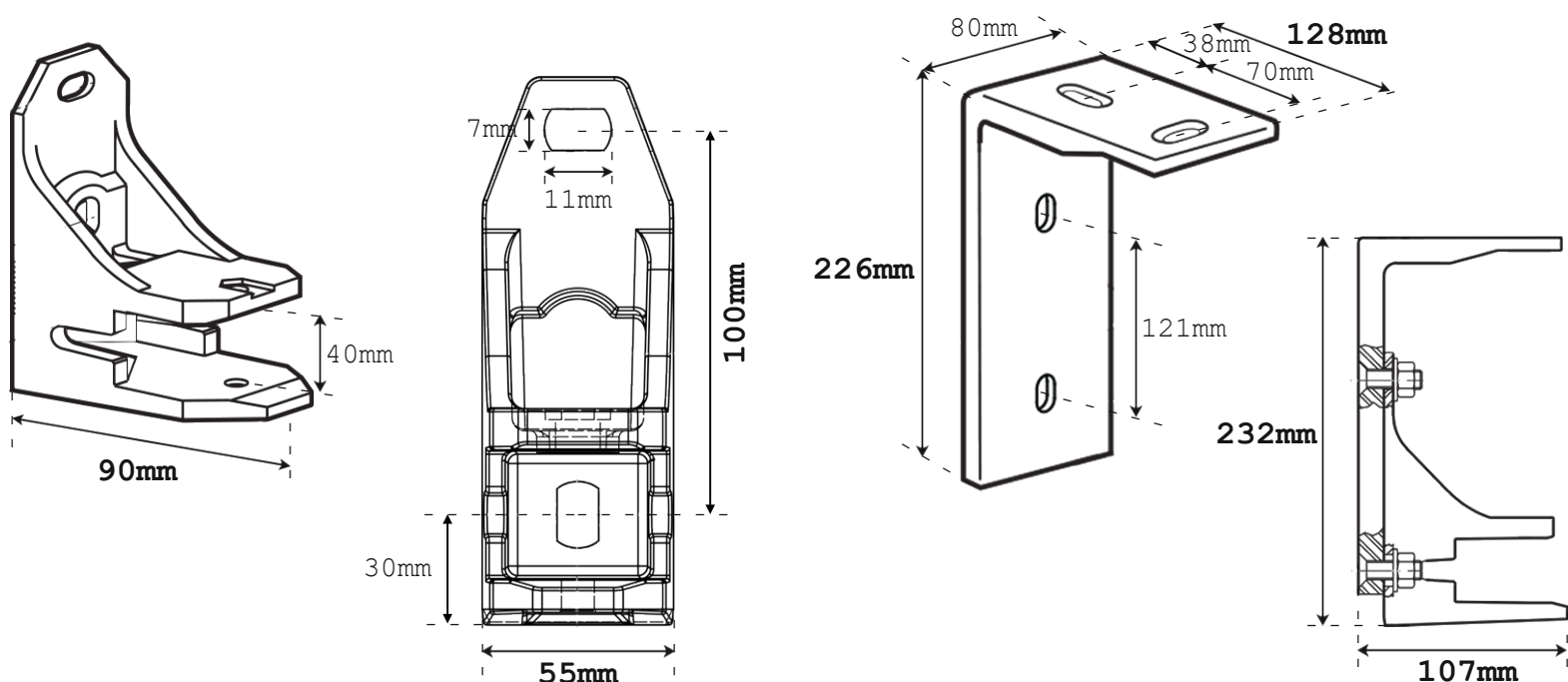

## Hauteur de pose

Avancée	Hauteur d'installation (dessus du store)
1500	2060
2000	2100
2500	2140
3000	2190

Remarque : Pour une hauteur de passage de 1800mm (pose de face, inclinaison mini).  
Dessous de barre de charge = 1800mm

## Inclinaison

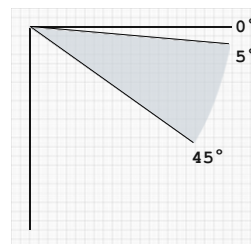

Remarque : Le store banne est pré-réglé avec une inclinaison de 5° par l'usine.

## Largeurs minis réalisables

Avancée	Largeurs minis réalisables	
	Treuil	Moteurs
1500	2101	2066
2000	2593	2558
2500	3125	3090
3000	3617	3582

## Tableau de la motorisation

Avancée	Couple moteur nécessaire (en Nm)	
	Moteur wellcom	Moteur Somfy
1500	30N	30N
2000	30N	30N
2500	35N	35N
3000	35N	35N

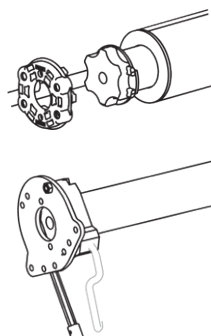

Moteur tubulaire adapté au couple de déverrouillage des bras. La motorisation est utilisable pour des largeurs allant jusqu'à 5920 mm et des avancées de 3000 mm.

Le moteur est équipé de fins de course électroniques temporisées permettant un recalage de la toile si celle-ci se détend à l'usage.

Moteur tubulaire radio à commande de secours (CSI), muni d'une rallonge permettant d'accéder à la manœuvre, intégrée dans le moteur.

Limité aux stores 2 bras d'avancée 1500 à 3000.

**Attention commande uniquement à droite**

## Emplacement des supports

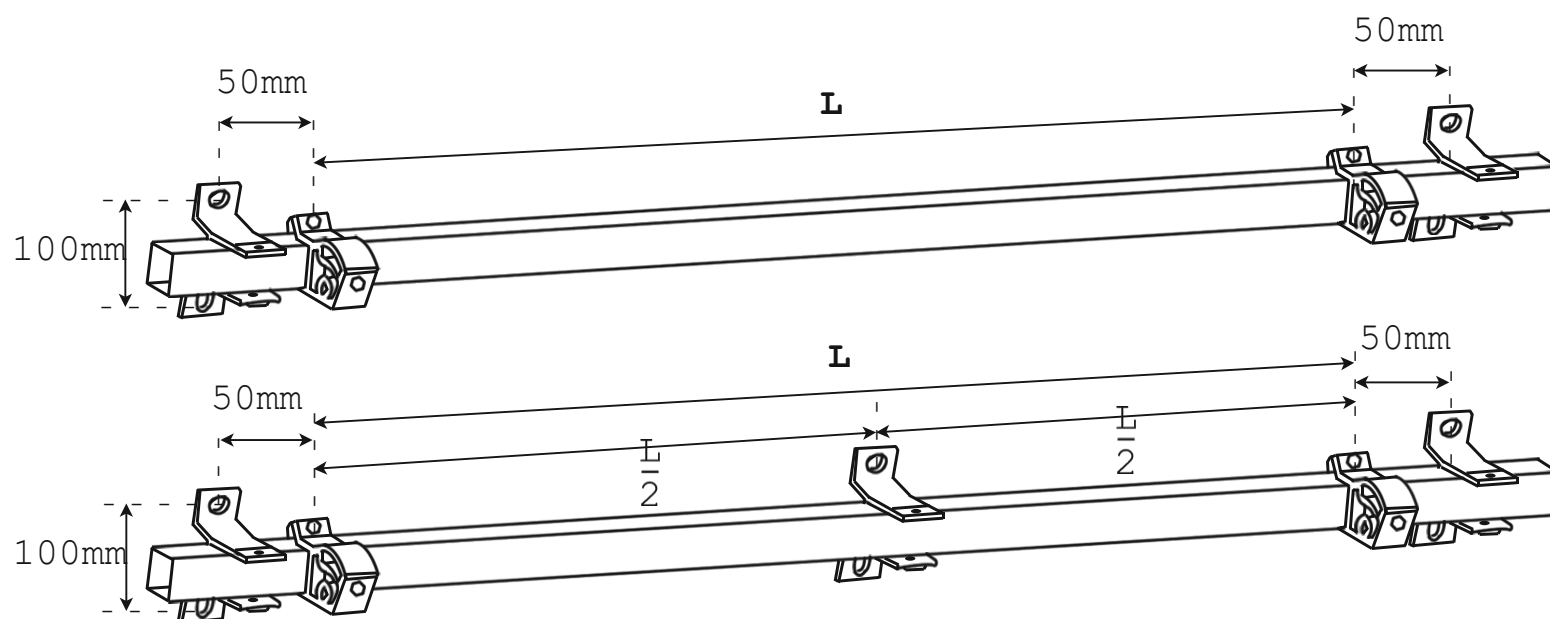

Cette documentation doit permettre à l'homme de l'art, de choisir le produit le mieux adapté en fonction d'un environnement. Ne pas hésiter à consulter votre agence pour vous aider dans le choix de la solution la mieux adaptée à votre situation. Document non contractuel : SUNNY INCH se réserve la possibilité de modifier ses produits afin de leur apporter toute amélioration technique.

# Constitution

